

Para montagem com gaxeta considerar a Pág.189
(Montagem até Novembro de 2020)

Flanges Conforme Norma DIN EN 1092-2/97

SUCÇÃO: DN 80

RECALQUE: DN 65



Tabela R

CV	Diâm.	Código
10.0	Ø147	11568
12.5	Ø157	11569
15.0	Ø166	11570
20.0	Ø184	11572
25.0	Ø200	11574

Tabela RA

CV	Diâm.	Código
10.0	Ø170	11595
12.5	Ø180	11596
15.0	Ø186	11597
20.0	Ø200	11598

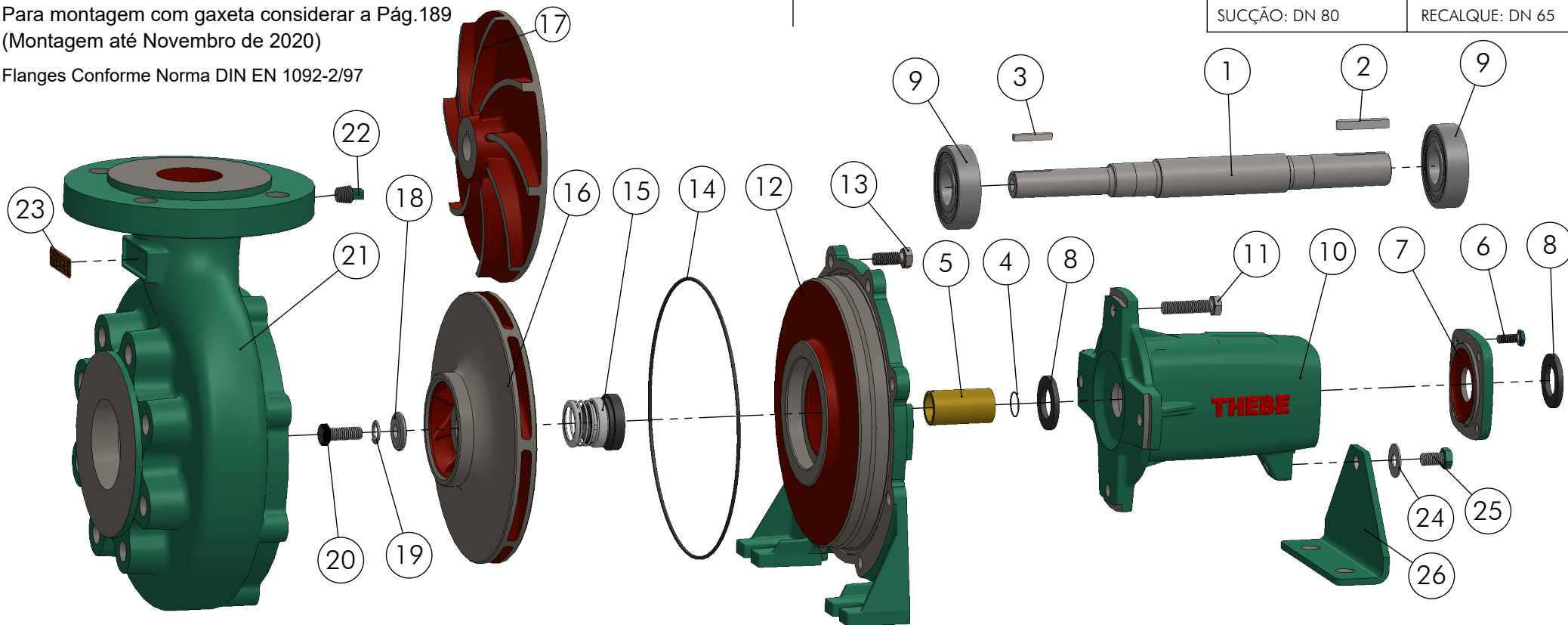
16	Rotor RL-20B F.Ø20 Ch.4,76	Pç	1	Tab.R
15	Selo Mecânico 1" T21	Pç	1	00231
14	Anel O'Ring Ø202.87 x 2.62mm	Pç	1	04795
13	Paraf. Sext.UNC 3/8" x 7/8"	Pç	8	00313
12	Tampa Traseira RL-20B Selo (12/20)	Pç	1	11610
11	Paraf. Sext. UNC 3/8" x 1.1/2"	Pç	4	00316
10	Suporte S-25	Pç	1	11203
9	Rolamento 6305 ZZ C3	Pç	2	11501
8	Anel Centrif. P-15/PX-15 (Ø25,4xØ40x5mm)	Pç	2	06964
7	Tampa Suporte S-25	Pç	1	11204
6	Paraf. Sext.UNC 1/4" x 5/8"	Pç	4	00297
5	Bucha Selo RL-20B Latão (12/20)	Pç	1	11611
4	Anel O'Ring Ø17 x 1mm 12012 NBR	Pç	1	01291
3	Chaveta 3/16x3/16x30mm (AB)	Pç	1	11230
2	Chaveta 1/4" x 40mm Forma AB	Pç	1	08917
1	Eixo S-25	Pç	1	11205
Pos.	Descrição	Unid.	Qtde.	Código

26	Suporte de Apoio THS/THSI-18 77X80	Pç	1	11206
25	Paraf. Sext. UNC 3/8" x 5/8"	Pç	1	00311
24	Arruela Lisa 3/8"	Pç	1	00352
23	Plaqueta Thebe PU	Pç	1	05468
22	Bujão 1/4" BSP	Pç	1	00174
21	Carcaça RL-20B(F) Flangeada	Pç	1	02036
20	Paraf. Sext. UNC 3/8" x 1"	Pç	1	00314
19	Arruela de Pressão 3/8"	Pç	1	00356
18	Arruela Lisa R-16/20 / THS-18 até 7.5cv	Pç	1	01302
17	Rotor Aberto RL-20B F.Ø20 Ch.4,76	Pç	1	Tab.RA
Pos.	Descrição	Unid.	Qtde.	Código

 thebe BOMBAS HIDRÁULICAS	EXECUTADO	Guilherme Z.	04/06/20	OBSERVAÇÃO	REVISÃO	LOCAL	Nº DOCUM.	DATA	APROVADO
	VERIFICADO	Gustavo G.	04/06/20						
	APROVADO	Gustavo G.	04/06/20						
EBARA CORPORATION				NOME	DATA CRIAÇÃO				

Bomba RL-20B (F) Mancal Selo

DESENHO Nº
213203

ESCALA:1:4.2

Em caso de dúvidas pergunte!

MATERIAL :

PESO:

FOLHA 1 de 1

UNID.: Milímetro (mm)

-189.1-